

Magic Light Brush

5+



A Pre-filled Paint Pot Strip (6 colors)

MESS FREE
COLOR WONDER
The Magic of Color Without the Mess!

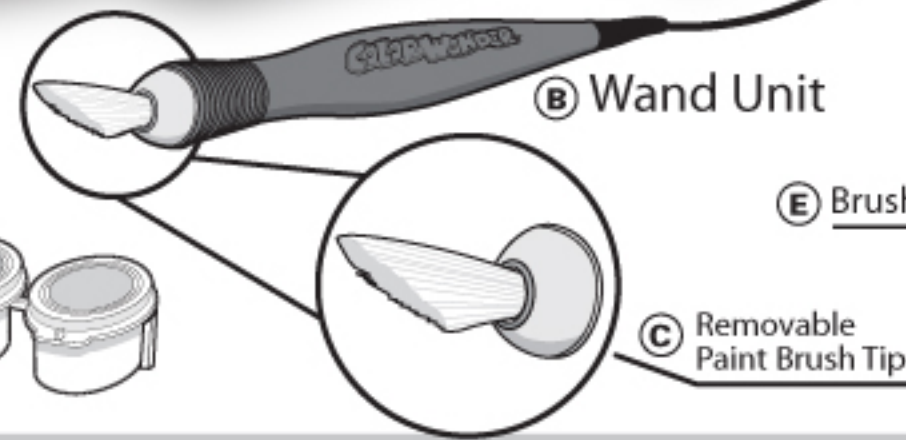

B Wand Unit

C Removable Paint Brush Tip

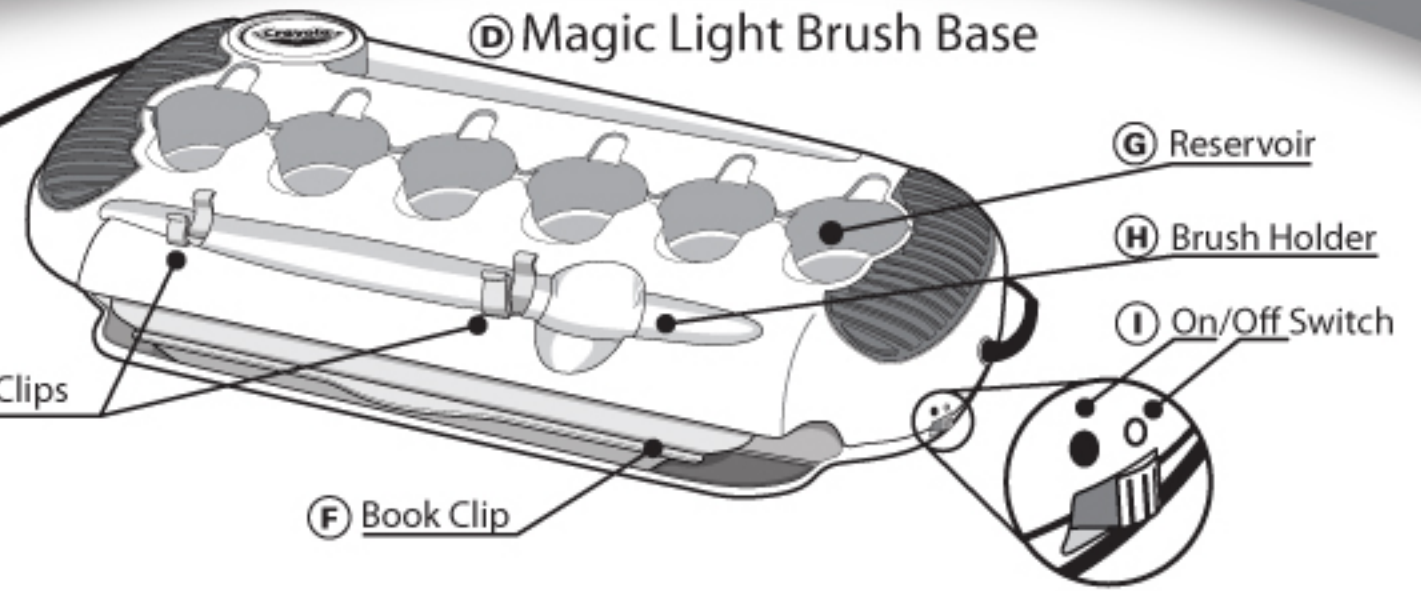

D Magic Light Brush Base

G Reservoir

H Brush Holder

I On/Off Switch

E Brush Clips

F Book Clip

Loading and Changing Batteries

CAUTION: BATTERIES MUST BE INSTALLED BY AN ADULT ONLY. REQUIREMENTS (not included): 3 AA Alkaline Batteries, Phillips Screwdriver

- To install or replace batteries, use the Phillips screwdriver to loosen the 2 screws on the battery cover under the base.
- Remove the battery cover. (If replacing batteries, remove used batteries and dispose of properly.)
- Insert three (3) AA alkaline batteries ensuring that the direction matches the diagram inside the battery case.
- Replace the battery cover and re-tighten the screws.

Setting Up The Magic Light Brush

- Remove the paint pot strip from package. Do not break or separate paint pots.
- Position paint pot strip with the lids facing forward and the lid hinges in the back. Slide tabs on the outside of the first & last paint pots into slots provided at each end of the reservoir. **Push down until both click into place.**
- Make sure brush tip is securely tightened to the handle.



Getting Started

- Pick a page to color and fold back the cover. Lift the book clip and slide the book into the opening. Release clip to secure the book.
- Open each paint pot lid and push the power switch to the "ON" position.
- Hold the brush tip over a paint pot to activate the Magic Light Brush. The bristles will turn the color of the paint in the pot.
- Dip the bristles into the paint and spread a thin layer on the coloring book page. The brush tip will stay lit briefly after dipping and the color will appear on the paper as you paint.
- Between each color change, wipe off bristles on a paper towel.
- The Magic Light Brush will go into sleep mode after 3 minutes if unused. To reactivate, push power switch to "OFF" position (clear circle) and then back to "ON" position (solid black circle).

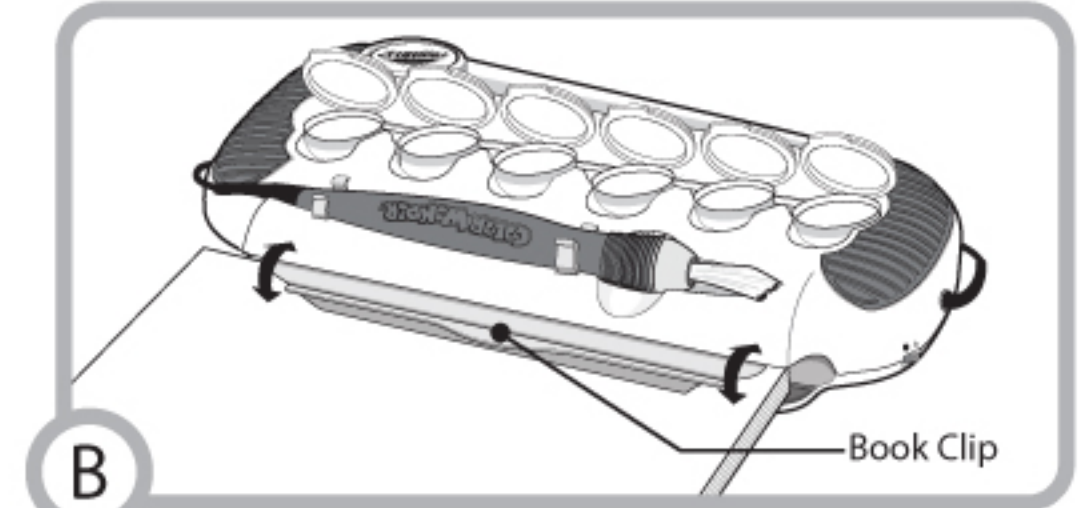

Cleanup

- Push switch to "OFF" position and snap paint pot lids shut to prevent paint from drying.
- Lift book clip & remove coloring book.
- Wipe off any paint or dirt from the base and brush handle with a damp cloth or sponge. **DO NOT IMMERSE THE UNIT IN WATER.**
- Unscrew the brush head from the handle and rinse in cool water until bristles are clean.
- Blot completely dry with a soft cloth or paper towel and re-attach to the handle.
- To store, push the brush cord into the cord clips and snap brush into clips at the top of base.

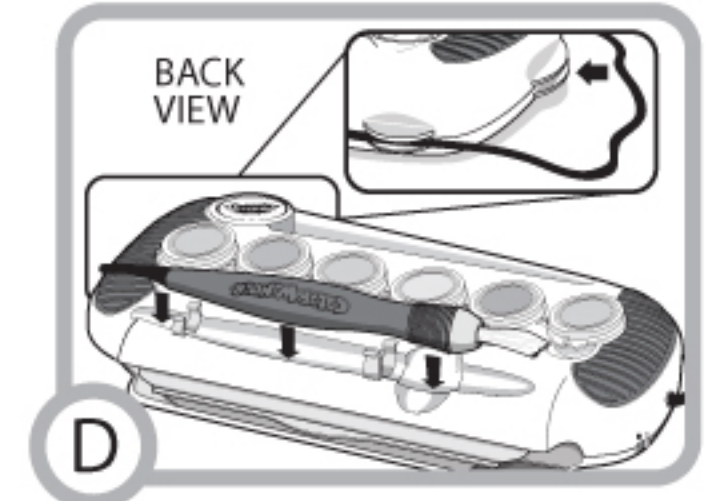
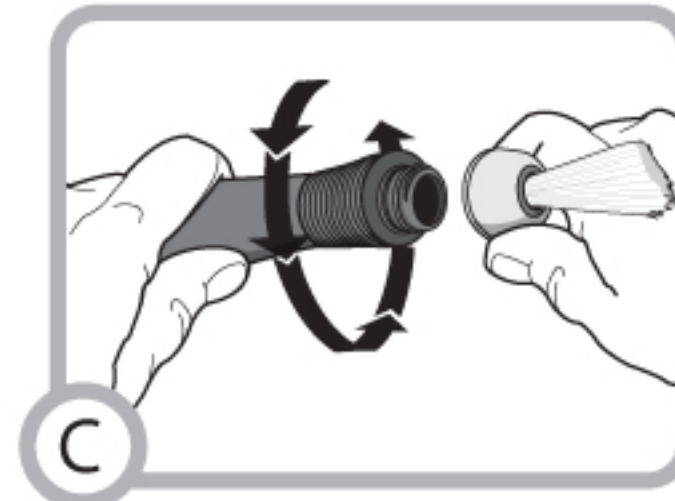

Caution: changes or modifications not expressly approved by the party responsible for compliance could void the user's authority to operate the equipment. NOTE: This equipment has been tested and found to comply with the limits for a Class B digital device, pursuant to Part 15 of the FCC Rules. These limits are designed to provide reasonable protection against harmful interference in a residential installation. This equipment generates, uses and can radiate radio frequency energy and, if not installed and used in accordance with the instructions, may cause harmful interference to radio communications. However, there is no guarantee that interference will not occur in a particular installation. If this equipment does cause harmful interference to radio or television reception, which can be determined by turning the equipment off and on, the user is encouraged to try to correct the interference by one or more of the following measures: Reorient or relocate the receiving antenna. Increase the separation between the equipment and receiver. Connect the equipment into an outlet on a circuit different from that to which the receiver is connected. Consult the dealer or experienced radio/TV technician for help.

WASHING & CARE INFORMATION

Color Wonder products use a colorless system that is invisible on most household surfaces. Color Wonder products may alter the appearance of some surfaces. Keep away from wallpaper, painted walls, finished and unfinished wood, vinyl, leather, and other materials that cannot be laundered. To minimize any change in appearance, wipe Color Wonder products off household surfaces immediately. After using Color Wonder products, remove residue from hands by washing with soap and water. For best results when using Color Wonder paints or spray, apply a light layer on the Color Wonder surface. Remove any excess paint from the surface by wiping with a dry paper towel. Do not leave product in direct sunlight.



The wheeled bin symbol indicates that the product and the batteries must not be disposed of with other household waste as they may contain elements which can have a harmful effect on the environment and human health. Please use designated collection points or recycling facilities when disposing of the item and the batteries. To help locate your nearest facility see: www.recyclenow.com

BATTERY SPECIFICATIONS & CAUTIONS

- 3 AA Batteries 4.5 V (DC)
- Do not use rechargeable batteries.
 - Non-rechargeable batteries are not to be recharged.
 - Different types of batteries or new and old batteries are not to be mixed.
 - Batteries are to be inserted using correct polarity.
 - Remove exhausted batteries as soon as possible and discard properly.
 - Remove all batteries from compartment if toy is not used for a long period (several months).
 - The supply terminals are not to be short circuited.



Contents and colors may vary. Keep instructions for future reference.

This Class B digital apparatus complies with Canadian ICES-003.

SAFETY INFORMATION

Conforms to ASTM D 4236
PAINT IS CERTIFIED AP.
ALL CRAYOLA ART MATERIALS ARE NONTOXIC.

WARNING! Not suitable for children under 36 months due to small parts which may cause a choking hazard if swallowed.

3X AA Batteries Required NOT INCLUDED

CODE #: 75-2037-0-102 STYLE #: 75-2037

Crayola A Hallmark Company
© 2010 Crayola, Easton, PA 18044-0431. Color Wonder® Distributed in Australia by Crayola (Australia) Pty. Ltd. Imported by Binney & Smith (Europe) Ltd., Bedford Heights, Manton Lane, Bedford, Beds, MK41 7PH, England. Protected by one or more of U.S. Pat. No. 6,124,377 and patents pending.

Quality Guarantee

We guarantee the quality of all Crayola products. If this product does not perform properly, please contact us. In the U.S.A. and Canada, call 1-800-CRAYOLA (800-272-9652), weekdays 9 AM - 4 PM ET. In Europe, call Crayola UK at 01702 208170, weekdays 9 AM - 5 PM local time. In Australia, call Crayola AU at 1-800-657-353, weekdays 9 AM - 4 PM AEST.

crayola.com

WARNING:
CHOKING HAZARD- Small parts. Not for children under 3 yrs.

ADVERTISSEMENT:
RISQUE DE SUFFOCATION - Petites pièces. Ne convient pas aux enfants de moins de 3 ans.

ADVERTENCIA:
PELIGRO DE ASFIXIA- Contiene piezas pequeñas. No debe usarse por niños menores de 3 años.

Chargement et remplacement des piles

⚠ MISE EN GARDE: L'INSTALLATION DES PILES DOIT ÊTRE EFFECTUÉE PAR UN ADULTE SEULEMENT. EXIGENCES: 3 piles alcalines AA (non incluses). Tournevis Phillips.

1. Pour installer ou remplacer les piles, retirer les deux vis du couvercle du compartiment des piles à l'aide du tournevis Phillips. 2. Enlever le couvercle du compartiment. (Si vous remplacez les piles, veuillez disposer des piles à plat de façon appropriée.) 3. Insérer trois (3) piles alcalines AA en les plaçant dans la direction du diagramme imprimé à l'intérieur du compartiment des piles. 4. Replacer le couvercle et resserrer les vis.

Préparation du Pinceau lumineux magique. 1. Enlève les pots de peinture de l'emballage sans briser ni séparer les pots. 2. Place les pots de peinture pour que les couvercles s'ouvrent vers l'avant et que la charnière soit à l'arrière. Glisse les languettes du premier et du dernier pot de peinture dans les encoches prévues à cet effet à chaque extrémité du réservoir. Pousse vers le bas jusqu'à ce que les deux cliquent en place. (A) 3. Veille à ce que la tête du pinceau soit solidement attachée au manche.

Pour commencer 1. Choisis une page à colorier et replie la couverture. Relève la pince et insère le cahier. Rabaisse la pince pour retenir le cahier. (B) 2. Ouvre le couvercle de chaque pot de peinture et pousse l'interrupteur à la position de marche (ON). 3. Tiens le pinceau au-dessus d'un pot de peinture pour activer le pinceau lumineux magique. Les poils changeront de couleur selon la couleur de la peinture contenue dans le pot. 4. Trempe les poils dans la couleur et étends une mince couche sur la page du cahier à colorier. La tête du pinceau restera allumée brièvement après le trempage et la couleur apparaîtra sur le papier au fur et à mesure que tu peintures. 5. Entre chaque changement de couleur, essuie les poils du pinceau sur un essuie-tout.

6. Le Pinceau lumineux magique s'éteindra automatiquement après 3 minutes s'il n'est pas utilisé. Pour le réactiver, pousse l'interrupteur à la position d'arrêt (OFF- cercle transparent) et ensuite à la position de marche (ON - cercle noir).

Nettoyage 1. Tourne le bouton à la position d'arrêt et referme le couvercle des pots de peinture pour empêcher la peinture de sécher. 2. Relève la pince et enlève le livre à colorier.

3. Essuie toute peinture ou saleté de la base et du manche du pinceau à l'aide d'un linge ou d'une éponge humide. NE PAS PLONGER LE PINCEAU DANS L'EAU. 4. Dévisse la tête du pinceau pour la retirer du manche et rince-la sous l'eau courante jusqu'à ce que les poils soient propres. Assèche-la complètement avec un linge doux ou un essuie-tout et rattache-la au manche. (C) 5. Avant d'entreposer l'appareil, replace le cordon sous les attaches et range le pinceau dans le porte-pinceau sur le dessus de la base. (D)

Avertissement : L'utilisateur est averti que toute modification non expressément approuvée par la partie responsable de la conformité risque d'annuler le droit dont il dispose d'utiliser l'équipement. REMARQUE : Ce produit a été testé et déclaré conforme aux limitations relatives à un appareil numérique de classe B, conformément à la Section 15 des règles de la FCC. Ces limitations visent à assurer une protection raisonnable contre les interférences dans le cadre d'une installation résidentielle. Cet équipement génère, utilise et peut émettre de l'énergie de fréquence radio. S'il n'est pas installé et utilisé conformément aux instructions du fabricant, il risque de provoquer des interférences qui affecteront la réception radiophonique et télévisuelle. Il n'y a toutefois aucune garantie qu'il ne se produira pas d'interférences dans une installation particulière. Si cet équipement provoque des interférences avec la radio et la télévision (allumez et éteignez vos appareils pour vous en assurer), nous vous conseillons d'essayer de corriger les interférences de la façon suivante : Réorientez ou déplacez l'antenne de réception. Augmentez la distance entre l'équipement et le récepteur. Branchez l'équipement à une prise de courant faisant partie d'un autre circuit que celui sur lequel est branché le récepteur. Consultez le fournisseur ou un technicien expérimenté en radio / télévision afin d'obtenir de l'assistance.



Ce symbole indique que le produit et les piles ne doivent pas être jetés avec d'autres ordures ménagères, car ils peuvent contenir des éléments qui risquent d'avoir un effet néfaste sur l'environnement et la santé de l'être humain. Veuillez disposer de l'article et des piles dans des centres récupération ou de recyclage désignés. Pour trouver le centre le plus proche, voir le site : www.recyclenow.com

RENSEIGNEMENTS SUR LE LAVAGE ET L'ENTRETIEN

Les produits Color Wonder sont conçus selon un procédé les rend invisibles sur la plupart des surfaces. Les produits Color Wonder peuvent altérer l'apparence de certaines surfaces. Tenir à l'écart du papier peint, des murs peints, du bois fini ou nu, du vinyle, du cuir et d'autres matériaux non lavables. Pour réduire les risques d'altération de l'apparence de la surface, essuyer immédiatement les produits Color Wonder. Après avoir utilisé les produits Color Wonder, enlever les résidus des mains en les lavant avec du savon et de l'eau. Pour obtenir les meilleurs résultats en utilisant la peinture Color Wonder, appliquer une mince couche sur la surface Color Wonder. Enlever l'excès de peinture avec un essuie-tout sec. Ne pas laisser le produit en plein soleil.

Comprend Voir les illustrations au verso.

- A. Lanière de pots de peintures pré-remplis (6 couleurs)
- B. Pinceau
- C. Tête de pinceau amovible
- D. Base du pinceau lumineux magique
- E. Porte-pinceau
- F. Pince pour cahier
- G. Réservoir
- H. Manche
- I. Bouton de mise en marche

Le contenu et les couleurs peuvent varier. Conserver les instructions pour référence ultérieure.

Cet appareil numérique de la classe B est conforme à la norme NMB-003 du Canada.

RENSEIGNEMENTS SUR LA SÉCURITÉ

Conforme à la norme ASTM D 4236
La peinture est certifiée AP
TOUT LE MATÉRIEL D'ARTISTE CRAYOLA EST NON TOXIQUE.
Ne convient pas aux enfants de moins de 36 mois; contient de petites pièces pouvant constituer un risque de suffocation si elles sont avalées.

PILES REQUISES ET MISE EN GARDE

- 3 piles AA non incluses 4,5 V (DC)
- Ne pas utiliser de piles rechargeables.
 - Les piles non-rechargeables ne doivent pas être rechargées.
 - Différents types de piles ou des piles neuves et usagées ne doivent pas être mélangées.
 - Les piles doivent être insérées selon la polarité exacte.
 - Enlever les piles à plat et en disposer de façon appropriée dès que possible.
 - Enlever toutes les piles du compartiment lorsque le jouet n'est pas utilisé pendant une longue période (plusieurs mois).
 - Les points d'échange ne doivent pas être court-circuités.

3X AA Piles requises NON INCLUSES



Qualité Garantie

Nous garantissons la qualité de tous les produits Crayola. En cas de défaut, contactez-nous au 1-800-CRAYOLA (800-272-9652), en semaine, de 9 h à 16 h, HNE. En Europe, appelez Crayola UK au 01702 208170, en semaine, de 9 h à 16 h, heure local. En Australie, appelez Crayola AU au 1-800-657-353, en semaine, de 9 h à 16 h, HNEA.

crayola.com

A Hallmark Company
Une société Hallmark
© 2010 Crayola, Easton, PA 18044-0431. Color Wonder® Distribué en Australie par Crayola (Australia) Pty. Ltd. Importé par Binney & Smith (Europe) Ltd., Bedford Heights, Manton Lane, Bedford, Beds, MK41 7PH, Angleterre. Protégé par un ou plusieurs brevets américains n° 6,124,377 et brevets en instance.

Cómo Instalar y Reemplazar las Pilas

⚠ AVISO: LAS PILAS DEBERÁN SER INSTALADAS POR UN ADULTO SOLAMENTE. SE REQUIERE: 3 Pilas Alcalinas AA y un destornillador Phillips, o de cruz (no incluidos)

1. Para instalar o reemplazar las pilas, usar el destornillador Phillips para aflojar los dos (2) tornillos de la tapa del compartimiento de pilas ubicado debajo de la base. 2. Quitar la tapa del compartimiento de pilas. (Si se van a reemplazar las pilas, quitar las pilas desgastadas y desecharlas debidamente.) 3. Poner tres (3) pilas alcalinas tamaño AA, asegurándose de que la dirección de los polos concuerde con el diagrama dentro del compartimiento. 4. Nuevamente tapar el compartimiento y apretar los tornillos.

Cómo Preparar el Pincel Luminoso Mágico. 1. Sacar del empaque los tarritos de pintura en tira. No romper o separar los tarritos. 2. Colocar la tira de tarritos en la base de manera que las tapas queden hacia el frente y las bisagras de las tapas hacia atrás. Deslizar las pequeñas lengüetas que se encuentran a los lados del primer y último tarrito dentro de las ranuras que están en la primera y última cavidad. Presionar los tarritos hasta que queden bien asegurados en las cavidades. (A) 3. Asegurarse de que la punta del pincel esté bien ajustada al mango.

Cómo Usar la Unidad 1. Seleccionar una página para colorear y doblar la cubierta del libro de colorear. Levantar el clip para sujetar el libro de colorear y deslizar el libro dentro de la abertura. Soltar el clip para asegurar el libro. (B) 2. Abrir cada uno de los tarritos de pintura y mover el interruptor a la posición "ON". 3. Sostener la punta del pincel sobre uno de los tarritos para activar el Pincel Luminoso Mágico. Las cerdas del pincel se pondrán del color de la pintura en el tarrito elegido. 4. Meter la punta del pincel en la pintura y pintar una capa ligera sobre la página del libro. La punta del pincel permanecerá encendida brevemente después de meterla en la pintura y el color aparecerá en el papel mientras se pinta el diseño.

5. Después de usar cada color, limpiar el pincel con una toalla de papel. 6. El pincel se desactiva después de 3 minutos de inactividad. Para reactivarlo, mover el interruptor a la posición "OFF" (figura de círculo) y luego a la posición "ON" (círculo negro).

Cómo Limpiar la Unidad 1. Mover el interruptor a la posición "OFF" y cerrar bien los tarritos de pintura para evitar que se sequen. 2. Levantar y sacar el libro de colorear.

3. Limpiar cualquier mancha de pintura o sucio en la base o el mango del pincel, utilizando un trapo húmedo o una esponja. **NO SUMERGIR LA UNIDAD EN AGUA.**

4. Desenroscar la brocha del mango del pincel y enjuagarla en agua fría bajo el grifo hasta que esté limpia. (C) Frotar la brocha en un trapo suave o una toalla de papel para secarla, y luego volver a enroscar la brocha en el mango del pincel. 5. Antes de guardar la unidad, meter el cable del pincel en los clips designados y el pincel en su base. (D)

ADVERTENCIA: Cambios o modificaciones no explícitamente aprobados por la entidad responsable del cumplimiento de normas podría imposibilitarle al usuario la operación del equipo. NOTA: Este equipo ha sido probado y cumple con los límites establecidos para un dispositivo digital de Clase B, en conformidad con la Parte 15 de las Reglas de la FCC. Estos límites están diseñados para proporcionar protección razonable contra cualquier interferencia dañina en una instalación residencial. Este equipo genera, usa y puede difundir energía de frecuencia radial y, si no se instala y usa en conformidad con las instrucciones, podría causar interferencia dañina a las comunicaciones radiales. Sin embargo, no se garantiza que no ocurra interferencia en una instalación particular. Si este equipo causa interferencia dañina a la recepción de radio o televisión, lo cual puede determinarse preñdiendo y apagando el equipo, se aconseja al usuario tratar de corregir la interferencia mediante una o más de las siguientes medidas: Reorientar o reubicar la antena receptora. Incrementar la separación entre el equipo y el receptor. Conectar el equipo a una toma eléctrica en un circuito diferente de aquel al que está conectado el receptor. Consultar con el comerciante o técnico especializado en radio/televisión.



El símbolo del cubo de basura indica que el producto y las pilas no deben desecharse con otras basuras caseras, ya que podrían contener elementos perjudiciales para el medio ambiente y la salud. Para desechar el producto y las pilas, favor de utilizar los puntos de recolección y reciclaje designados. Para localizar los puntos de recolección y reciclaje más cercanos, visitar: www.recyclenow.com

INFORMACIÓN DEL LAVADO Y CUIDADO

Los productos Color Wonder usan un sistema incoloro que es invisible sobre la mayoría de las superficies del hogar. Los productos Color Wonder pueden alterar la apariencia de algunas superficies. Manténgalos alejados de paredes empapeladas, paredes pintadas, madera con y sin acabado, vinilo, cuero y otros materiales que no se pueden lavar. Para minimizar cualquier cambio en la apariencia de superficies caseras, limpiar inmediatamente cualquier mancha de los productos Color Wonder. Después de usar los productos Color Wonder, lavar las manos con agua y jabón para quitar cualquier residuo. Para obtener mejores resultados de las pinturas y sprays Color Wonder, aplicar sólo una capa ligera sobre la superficie Color Wonder. Quitar cualquier exceso de pintura de la superficie con una toalla de papel. No dejar el producto directamente bajo la luz del sol.

El contenido y los colores pueden variar. Conserve estas instrucciones para referencia futura.

Este aparato digital de Clase B cumple con la norma ICES-003 de Canadá.

INFORMACIÓN DE SEGURIDAD

Cumple con la norma ASTM D 4236
La pintura está certificada AP
TODOS LOS PRODUCTOS DE ARTE CRAYOLA SON NO TÓXICOS.
No apto para niños menores de 36 meses de edad debido a pequeñas piezas que podrían causar asfixia si se tragan.

ESPECIFICACIONES DE LAS PILAS Y ADVERTENCIAS

- 3 Pilas tamaño AA, 4,5 V (DC)
- No utilizar pilas recargables.
 - No recargar las pilas no recargables.
 - No mezclar diferentes tipos de pilas o pilas nuevas y usadas.
 - Las pilas se deben instalar con la polaridad correcta.
 - Quitar las pilas gastadas lo más pronto posible y desecharlas debidamente.
 - Sacar todas las pilas del compartimiento si el juguete no se usará por un largo tiempo (varios meses).
 - No hacer cortocircuito con los polos positivo y negativo.

3X AA Pilas Requeridas NO INCLUIDAS



Calidad Garantizada

Garantizamos la calidad de todos los productos Crayola. Si este producto no funciona adecuadamente, sírvase contactarnos al 1-800-CRAYOLA (800-272-9652), de Lun.-Vie. 9 AM - 4 PM Hora del Este. En Europa, llamar a Crayola UK al 01702 208170 Lun.-Vie. de 9 AM - 5 PM Hora Local. En Australia, llamar a Crayola AU al 1-800-657-353 Lun.-Vie. de 9 AM - 4 PM Hora del Este Australiano.

crayola.com

A Hallmark Company
© 2010 Crayola, Easton, PA 18044-0431. Color Wonder® Distribuido en Australia por Crayola (Australia) Pty. Ltd. Importado por Binney & Smith (Europe) Ltd., Bedford Heights, Manton Lane, Bedford, Beds, MK41 7PH, England. Protejido por una o más patentes de E.U.A. 6,124,377 y otras patentes en trámite.